

4

Der Haken des Sicherungsbügels zeigt in Fahrtrichtung. Setzen Sie den Tragarm so auf den Kupplungskopf, daß der Haken unter den Querbolzen greifen kann. Ziehen Sie dann den Sterngriff handfest. ( Nach spürbarem Widerstand 1/2 Umdrehung )

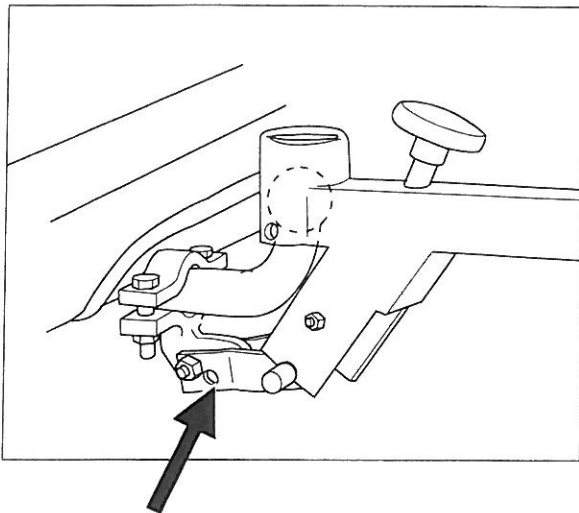

5

Richten Sie den Tragarm aus:  
Im rechten Winkel zu den Hinterrädern und im leicht ansteigenden Winkel vom Kupplungskopf aus. Im beladenen Zustand sollte der Tragarm waagrecht sein.

Die Inbusschraube am Stützknochen wird vor der endgültigen Montage so eingesetzt, dass das Schraubenende ca. 1,5 mm aus dem Stützknochen nach innen herausragt.

Ziehen sie dann die Schrauben an dem Klemmelement und am Kugelhals fest.

**Die Kopflasche am Tragarm (über dem Kugelkopf) dient der Stabilität. Sie muß nicht auf dem Kugelkopf aufliegen !!**

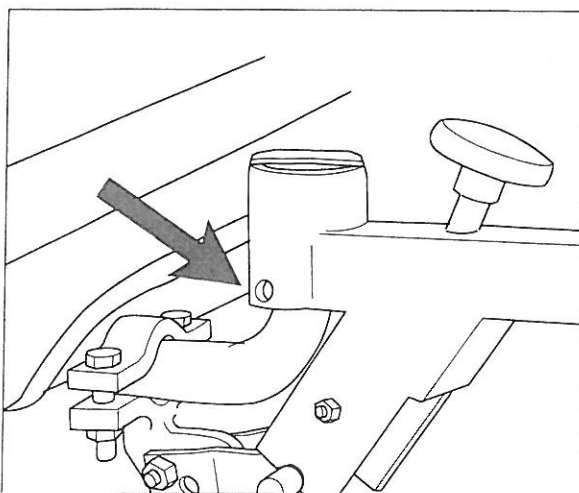

6

Zum Schutz vor Diebstahl können Sie ein Bügelschloß durch die Bohrung am Kupplungsaufsatz stecken.

**ALLROUND**

Der Markt für Fahrradträger hat sich geändert!